

Автоматический Шлифовально-полировальный станок с компрессором

FS-R/FS-FRS с микрометром

Индивидуальное
усилие

Большая точность
Безупречная
полировка/
шлифовка





Введение

Видео: FS-R





TOP TECH
Perfect Surface Always

Характеристики

P20F0027

Диспенсер
на одну бутылку



P20F0028

Диспенсер
на четыре
бутылки



R-FS-R3
R-FS-R5



R-FS-M-R3
R-FS-M-R5
(микрометр)



Микрометр

Установка величины снятия

Приложение 1

Опция

Спец.	№ заказа
Ø254	D322.001
Ø304.8	D323.001



Шлиф. планшайба

ИЛИ



Полир. планшайба

Спец.	№ заказа
Ø254	P25A00010201
Ø304.8	P30E010503

Спец.	№ заказа
Ø254	CP0502
Ø304.8	CP0503



Магнит. планшайба

Опция



Сенсорная панель

Скорость вращения, время и режимы работы задаются.
100 режимов памяти



TOP TECH
Perfect Surface Always

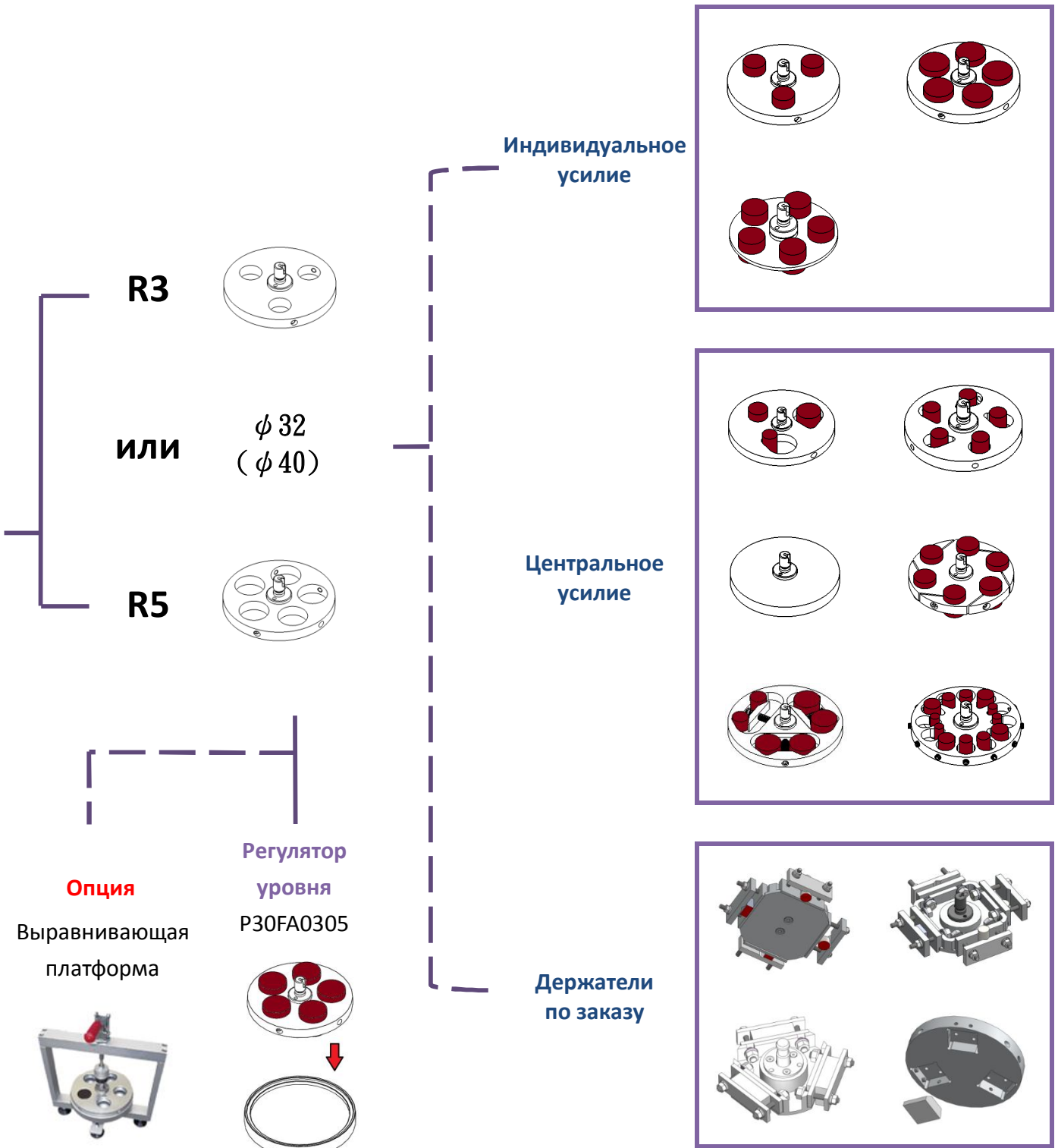



Приложение 1 · Индивидуальная калибровка (FS-R-M)

1. Поместите держатель образцов на регулятор уровня

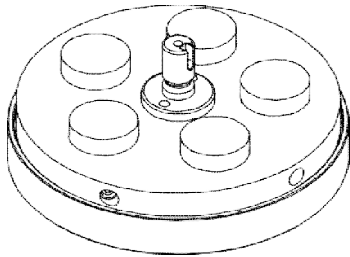

2. Установите держатель обратно в насадку.

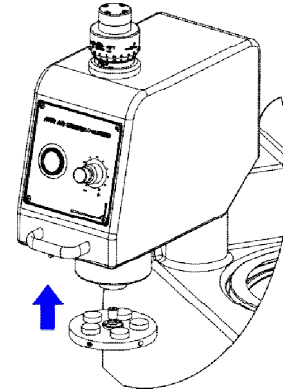

3. Переустановите ноль

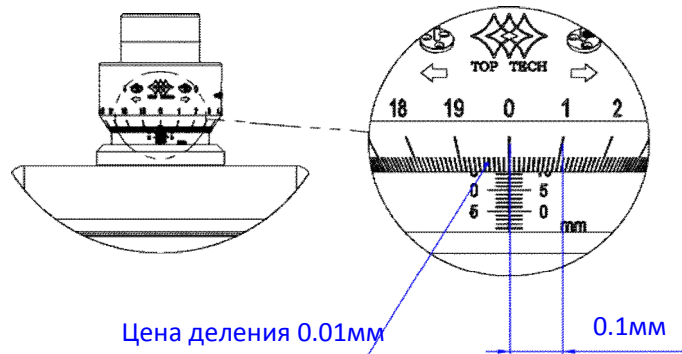

4. Вращайте по часовой стрелке для установки величины снятия

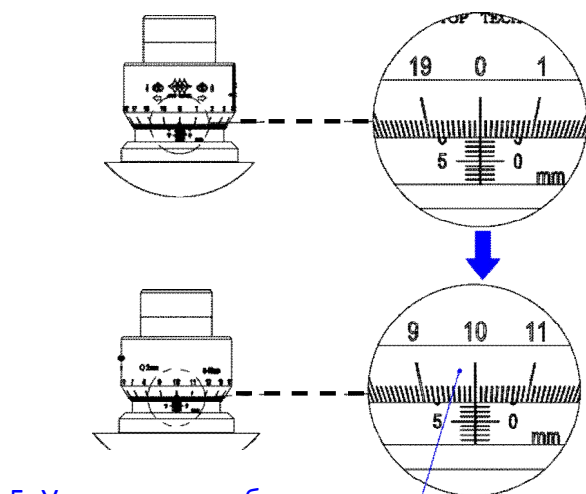
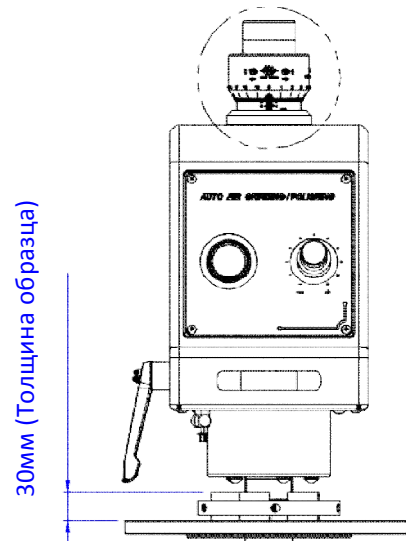

5. Установите глубину шлифовки 1 мм

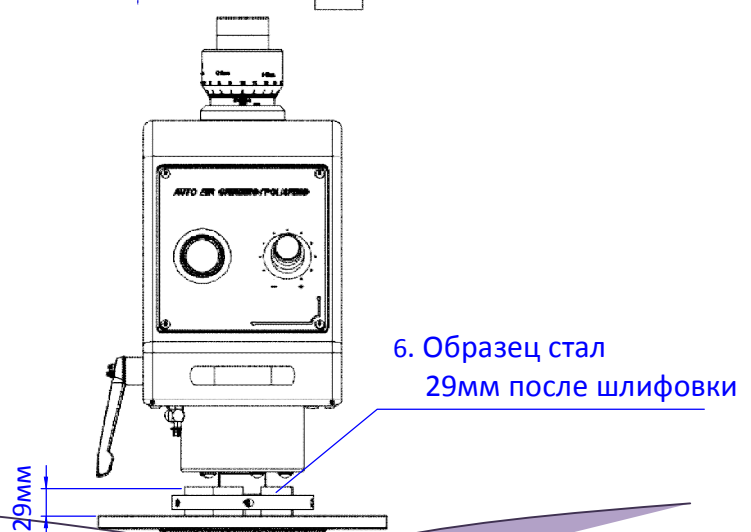



Спецификация

Наименование	FS-R			FS-R (с микрометром)		
	Ø254мм (10")	Ø304.8мм (12")		Ø254мм (10")	Ø304.8мм (12")	
Планшайба диам.(мм)						
Планшайба кол-во	1			1		
Кол-во образцов	R3 : 3шт или R5 : 5шт			R3(микрометр) или R5(микрометр)		
Размер образца	Ø25 / Ø32 / Ø40mm			Ø25 / Ø32 / Ø40mm		
Уровень шума (на холостом ходу)	63~67дБ			63~67 дБ		
Метод работы	Автоматический			Автоматический		
Мощность двигателя планшайбы	850Вт			850Вт		
Индивидуальное усилие	1~8кг			1~8кг		
Центральное усилие	6~25кг			6~25кг		
Скорость вращения планшайбы	50~600об/мин (Специальная скорость по заказу)			50~600об/мин (Специальная скорость по заказу)		
Мощность двигателя насадки	90Вт			90Вт		
Скорость вращения насадки	80об/мин (Специальная скорость по заказу)			80об/мин (Специальная скорость по заказу)		
Система охлаждения	1 комплект			1 комплект		
Таймер	Макс.60000 секунд (1000 минут)			Макс.60000 секунд (1000 минут)		
Тип станка	Настольный			Настольный		
Вес станка	102кг	110кг	120кг	104кг	112кг	122кг
Габаритные размеры (ШхГхВ)	50x80x75см			50x80x86см		
Входной шланг для воды	10мм шланг (Внутр. диам.Ø10мм – Внешний диам.Ø15мм)					
Выходной шланг для воды	32мм шланг (Внутр. диам.Ø32мм – Внешний диам.Ø36мм)					
Электропитание	AC220В-1Ø					
Стандартные принадлежности	Шлифовальная планшайба 1шт	О-кольцо 1шт			Брызгозащитная крышка 1шт	
	Регулятор уровня 1шт	Бумага карбид кремния 8 шт			Полировальные ткани 2шт	
	Порошок оксида алюминия 100г	ПУ шланг 6 метров			Диспенсер 1 шт	



Приложение 2 · Опция

R Серия (Индивидуальное усилие · Центральное усилие)- Стандарт

Размер планшайбы	Насадка (H)	Образец (Стандарт-S) мм			Регулятор уровня
Ø250мм Ø304.8мм	R3	Ø25(25.4)	Ø32(31.75)	Ø40	P30FA0305
	R5	Ø25(25.4)	Ø32(31.75)	Ø40	
Тип модели	R-FS-R <u> H </u> - <u> S </u>				
	R-FS-M-R <u> H </u> - <u> S </u> (micrometer - микрометр)				

Примечание: Стандартные размеры держателей образцов взаимозаменяемы

R Серия (Индивидуальное усилие · Центральное усилие)- Опция

R3

3-ØA

5-ØB

R3 тип		Регулятор уровня	R5 тип	
A(мм)	№ заказа		№ заказа	B(мм)
25	-	P30FA0305	P25FA04020820A	25
30	P25FA04020804A	P30FA0305	P25FA04020804A-2	30
31.75	P25FA04020805A-1	P30FA0305	P25FA04020803A-1	31.75
32	P25FA04020805A	P30FA0305	P25FA04020803A	32
38	P25FA04020813A	P30FA0305		38
38.1		P30FA0305	P25FA04020806A	38.1
40	P25FA04020805A-2	P30FA0305	P25FA04020802A	40
45	P25FA04020811A	P30FA0305	P25FA04020809A	45
50	-	P30FA0305	P25FA04020815A	50
50.8		P25FA0305	P25FA04020814A	50.8
-	-	-	-	60

Примечание:

1. Приложение 2 : Держатель образцов может применяться как для индивидуального, так и для центрального усилия.

2. Центральное усилие требует использование регулятора уровня (Стандарт).



Приложение 3 · Опция

R Серия (Центральное усилие)- Стандарт

P25FA04020807A	P25FA04020821A	P25FA04020822A
P25FA04020812A	P25FA04020816A	P25FA04020808A
P25FA04020818A	P25FA04020810A	



Приложение 4 · Опция

R Серия (Центральное усилие) – По заказу

P20Z16A	P20Z16C	P20Z16D
P20Z16E	P20Z16F	P25FA04020817A

R Серия (Индивидуальное усилие) – По заказу

P20Z16B	P20Z16B1	



Расходные материалы

	Наименование	Спец.	Материалы
Шлифовка	Platinum алмазные диски	№.1 、 №.2 №.3 、 №.4	Диски подходят для шлифовки широкого диапазона черных металлов и также меди и других металлов
	Карбидокремниевая бумага (самоклеющаяся)	#60~#2000	Сделано в Тайване (Хорошее вложение денег) Сделано в США (Отличное качество)
	Карбидокремниевая бумага (несамоклеющаяся)	#180~#2000	Сделано в Тайване (Хорошее вложение денег) Сделано в США (Отличное качество)
Полировка (Алмазная)	Поликристаллическая суспензия	1μm 、 3μm 、 6μm 、 9μm 、 15μm	Алмазы – лучший способ шлифования для получения идеальной поверхности за короткое время
	Bio Diamante Поликристаллическая суспензия	1μm 、 3μm 6μm 、 9μm	Bio Diamante серия с более высокой вязкостью и меньшим расходом при шлифовке. Жидкость задерживается на поверхности обрабатываемого материала и способствует ее низкому потреблению.
	Монокристаллическая суспензия	0.5μm 、 1μm 、 3μm 6μm 、 9μm 、 15μm	Алмазы – лучший способ шлифования для получения идеальной поверхности за короткое время
	Bio Diamante Поликристаллическая суспензия	1μm 、 3μm 6μm 、 9μm	Bio Diamante серия с более высокой вязкостью и меньшим расходом при шлифовке. Жидкость задерживается на поверхности обрабатываемого материала и способствует ее низкому потреблению.
	Алмазная паста	1μm 、 3μm 6μm 、 9μm	Применяется до алмазных суспензий. Она содержит более высокий процент алмазов и показывает лучшую абразивную способность по сравнению с суспензией
Полировка (Оксидная)	Порошок оксида алюминия	0.05μm 、 0.3μm 1μm 、 3μm 、 5μm	Мягкие, ковкие образцы типа алюминия, меди или печатных плат необходимо окончательно полировать оксидами для получения хороших результатов.
	Суспензия для окончательной полировки	0.05μm 、 коллоидный раствор	Оксид алюминия подходит для низко- и высоколегированных металлов и полимерных материалов.
Полировка	Полировальные ткани	Грубая полировка 、 тонкая полировка	Первичную полировку лучше проводить на полировальном барабане с коротким ворсом, а ткани с длинным ворсом использовать для окончательной полировки.

Примечание: Для получения подробной информации перейдите по ссылке
<http://toptech.synology.me/Consumables/PolisherEN.pdf>





TOP TECH
With Excellent Surface

*Perfect Surface.
Always*

**Резка / Запрессовка / Шлифовка и Полировка /
Напыление методом центрифугирования**

TOP TECH MACHINES CO.,LTD

No.6-3,Siayuan Rd.,Dali,Taichung,412 Taiwan

Tel:886-4-24061658

Fax:886-4-24073200

<http://www.toptech.tw>

<http://toptech.snjapp.com>

E-mail: top@toptech.tw

ООО «РВС»

Ул. Бумажная, 17, Санкт-Петербург

190020 РФ

Тел./факс +7 812 320-6707

E-mail: post@rvs-ltd.ru

<http://www.rvs-ltd.ru>



Мы оставляем за собой право на изменение конструкции без предупреждения

NO.A16-01

<http://www.toptech.tw>